

DIN ISO 2768-1 C'ye Göre Genel Tolerans Ölçüleri /  
General Tolerances According to DIN ISO 2768-1 C Tolerance in mm

Ölçüm Aralığı (mm) / Nominal Size Range in mm	0,5 - 3	> 3 - 6	> 6 - 30	> 30 - 120	> 120 - 400	> 400 - 1000	> 1000 - 2000
Toleranslar / Tolerances	± 0,15	± 0,2	± 0,5	± 0,8	± 1,2	± 2	± 3

2. Giriş Kesiti

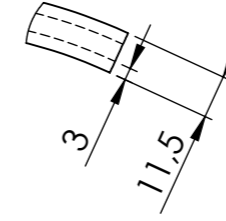

Koordinatlar			
Noktalar	X	Y	Z
1. Nokta	0	0	0
2. Nokta	10	120	150
3. Nokta	660	-520	-375

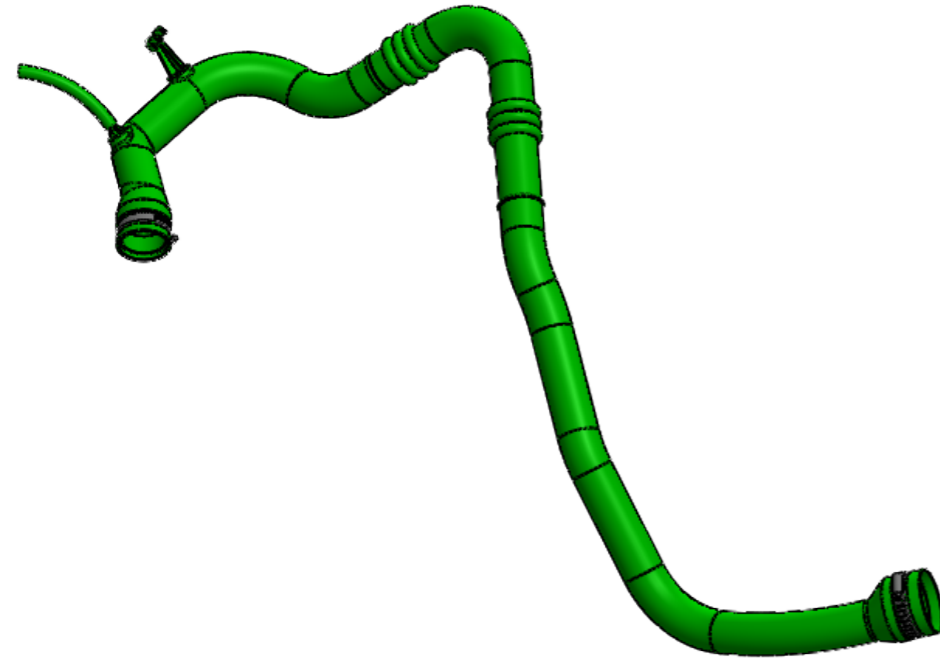
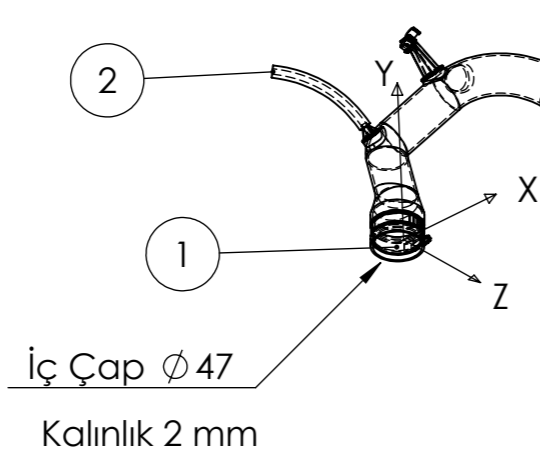

İç Çap  $\phi 56,5$   
Kalınlık 2,5 mm

Isı Dayanımı: -40 / +150°  
Çalışma Basıncı: 10 Bar

Revizyon Açıklaması

Bu dokümanın tüm hakları NARIN KAUCUK SAN. TIC. LTD. ŞTİ.'e aittir. NARIN KAUCUK SAN. TIC. LTD. ŞTİ.'nin yazılı izni olmadan kısmen yada tamamen kullanılamaz. 3 şahıslara verilemez.  
All rights of this document reserved by NARIN KAUCUK SAN. TIC. LTD. ŞTİ. This drawing can not be copied, distributed and used for any purpose without written permission NARIN KAUCUK SAN. TIC. LTD. ŞTİ.

Rev. No  
00

Ölçek / Scale		Toleranslar / Tolerances		Malzeme / Material		Tarih/ Date		
$\frac{1}{1}$ mm	1:7	Belirtilmeyen Toleranslar ISO 2768-C'ye göre alınmalıdır.		TPC-ET=TEEE		Çizen / Drawing by	Y.E. ÖZENDİ	25.02.2021
Sayfa No / Page No	A3			Ağırlık / Weight (gr)	Sertlik / Shore (ShD)	Kontrol Eden / Controlled by	Y.E. ÖZENDİ	25.02.2021
1/1				845	52	Onaylayan / Approved by	N. TATAR	25.02.2021
 kauçuk hortum oto parçaları san. tic. ltd. şti.		Teknik Resim Üzerinden Ölçü Almayınız.		Parça Adı / Açıklama		Parça Kodu Part Code		
				TURBO BORUSU		11140		
				DACIA LOGAN I 1.5 DCI, DACIA SANDERO I 1.5 DCI DACIA DUSTER 1.5 DCI		ERP Kodu / ERO Code		
						-		