

8

7

6

5

4

3

2

1

DIN ISO 2768-1 C'ye Göre Genel Tolerans Ölçüleri /
General Tolerances According to DIN ISO 2768-1 C Tolerance in mm

Ölçüm Aralığı (mm) / Nominal Size Range in mm	0,5 - 3	> 3 - 6	> 6 - 30	> 30 - 120	> 120 - 400	> 400 - 1000	> 1000 - 2000
Toleranslar / Tolerances	± 0,15	± 0,2	± 0,5	± 0,8	± 1,2	± 2	± 3

1. Nolu Giriş Kesiti

2. Nolu Giriş Kesiti

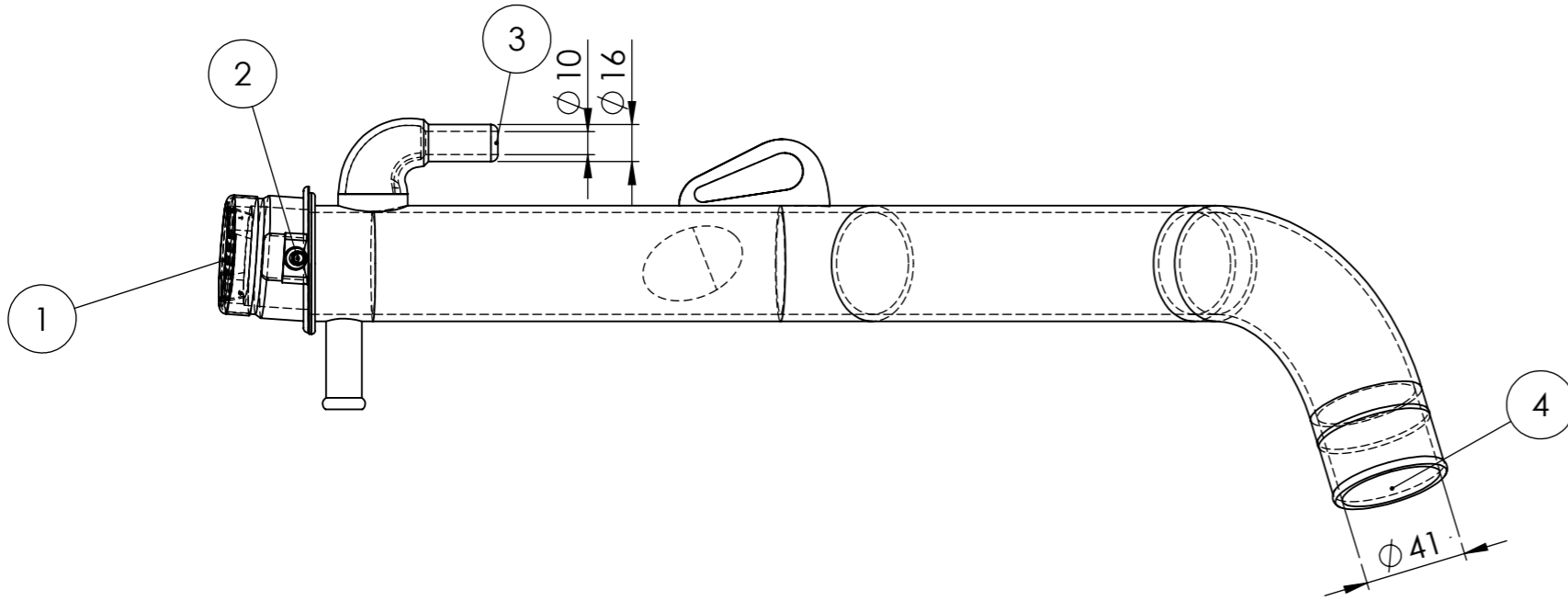
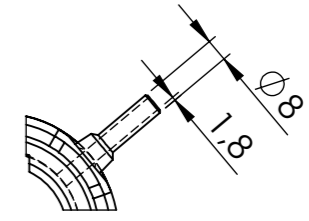
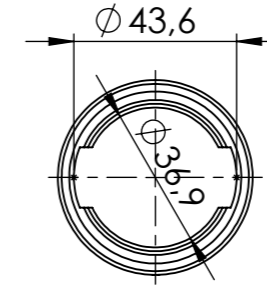

Koordinatlar			
Noktalar	X	Y	Z
1. Nokta	0	0	0
2. Nokta	40	0	50
3. Nokta	130	50	-5
4. Nokta	460	-150	140

Isı Dayanımı: -40 / +90°

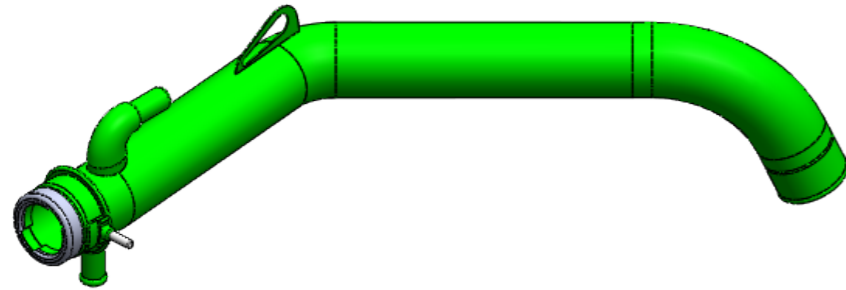

Bu dokümanın tüm hakları NARIN KAUCUK SAN. TIC. LTD. ŞTİ.'e aittir. NARIN KAUCUK SAN. TIC. LTD. ŞTİ.'nin yazılı izni olmadan kısmen yada tamamen kullanılamaz. 3 şahıslara verilemez.
All rights of this document reserved by NARIN KAUCUK SAN. TIC. LTD. ŞTİ. This drawing can not be copied, distributed and used for any purpose without written permission NARIN KAUCUK SAN. TIC. LTD. ŞTİ.

Ölçek / Scale		Toleranslar / Tolerances		Malzeme / Material		Tarih/ Date	
mm 1:3		Belirtilmeyen Toleranslar ISO 2768-C'ye göre alınmalıdır.		HDPE-LLDPE		Çizen / Drawing by Y.E. ÖZENDİ 07.02.2021	
Sayfa No / Page No 1/1		A3		Ağırlık / Weight (gr) 640		Kontrol Eden / Controlled by Y.E. ÖZENDİ 07.02.2021	
				Sertlik / Shore (ShD) 51		Onaylayan / Approved by N. TATAR 07.02.2021	
 kauçuk hortum oto parçaları san. tic. ltd. şti.		Teknik Resim Üzerinden Ölçü Almayınız.		Parça Adı / Açıklama Renault 9 / Renault 11 1.4 - 1.6 CARB.		Parça Kodu Part Code 11255	
						ERP Kodu / ERO Code -	

A B C

Revizyon Açıklaması

Rev. No

00

A

8

7

6

5

4

3

2

1