

DIN ISO 2768-1 C'ye Göre Genel Tolerans Ölçüleri /
General Tolerances According to DIN ISO 2768-1 C Tolerance in mm

Ölçüm Aralığı (mm) / Nominal Size Range in mm	0,5 - 3	> 3 - 6	> 6 - 30	> 30 - 120	> 120 - 400	> 400 - 1000	> 1000 - 2000
Toleranslar / Tolerances	± 0,15	± 0,2	± 0,5	± 0,8	± 1,2	± 2	± 3

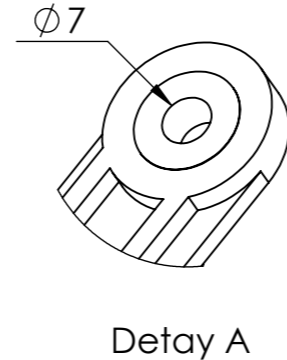

A Girişi Kesiti

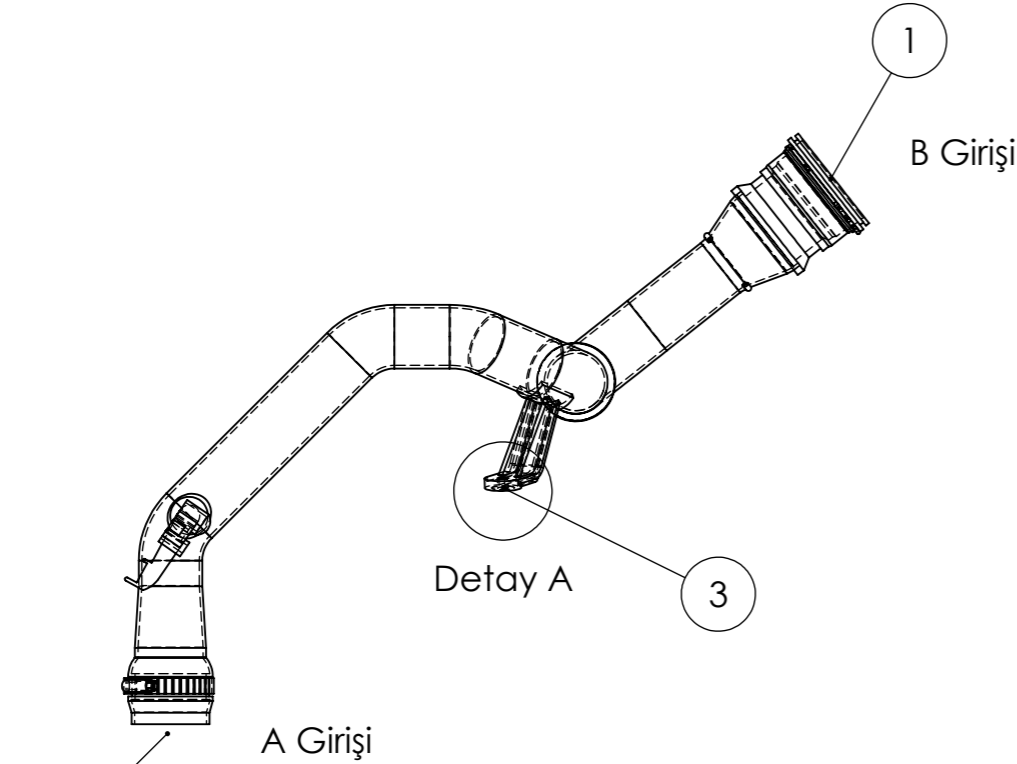
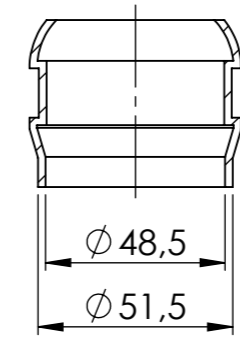

B Girişi Kesiti

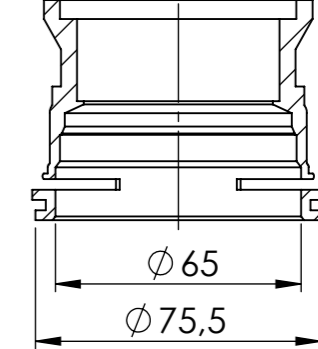

Koordinatlar			
Noktalar	X	Y	Z
1. Nokta	0	0	0
2. Nokta	550	320	-250
3. Nokta	300	135	60

Isı Dayanımı: -40/ +150°
Çalışma Basıncı: 10 Bar

Bu dokümanın tüm hakları NARIN KAUCUK SAN. TIC. LTD. ŞTİ.'e aittir. NARIN KAUCUK SAN. TIC. LTD. ŞTİ.'nin yazılı izni olmadan kısmen yada tamamen kullanılamaz. 3 şahıslara verilemez.
All rights of this document reserved by NARIN KAUCUK SAN. TIC. LTD. ŞTİ. This drawing can not be copied, distributed and used for any purpose without written permission NARIN KAUCUK SAN. TIC. LTD. ŞTİ.

Ölçek / Scale		Toleranslar / Tolerances		Malzeme / Material		Tarih/ Date	
mm	1:5	Belirtilmeyen Toleranslar ISO 2768-C'ye göre alınmalıdır.		TPC-ET= TEEE		Çizen / Drawing by	Y.E. ÖZENDİ
Sayfa No / Page No	A3	Teknik Resim Üzerinden Ölçü Almayınız.		Ağırlık / Weight (gr)	Sertlik / Shore (ShD)	Kontrol Eden / Controlled by	Y.E. ÖZENDİ
1/1				680	52	Onaylayan / Approved by	N. TATAR
		Parça Adı / Açıklama Part Name / Explanation Turbo Borusu RENAULT MEGANE III 1.5 DCI, RENAULT SCENIC III 1.5 DCI RENAULT FLUENCE 1.5 DCI		Parça Kodu Part Code		11466	
				ERP Kodu / ERO Code		-	

Revizyon Açıklaması
Rev. No
00

