

DIN ISO 2768-1 C'ye Göre Genel Tolerans Ölçüleri /
General Tolerances According to DIN ISO 2768-1 C Tolerance in mm

Ölçüm Aralığı (mm) / Nominal Size Range in mm	0,5 - 3	> 3 - 6	> 6 - 30	> 30 - 120	> 120 - 400	> 400 - 1000	> 1000 - 2000
Toleranslar / Tolerances	± 0,15	± 0,2	± 0,5	± 0,8	± 1,2	± 2	± 3

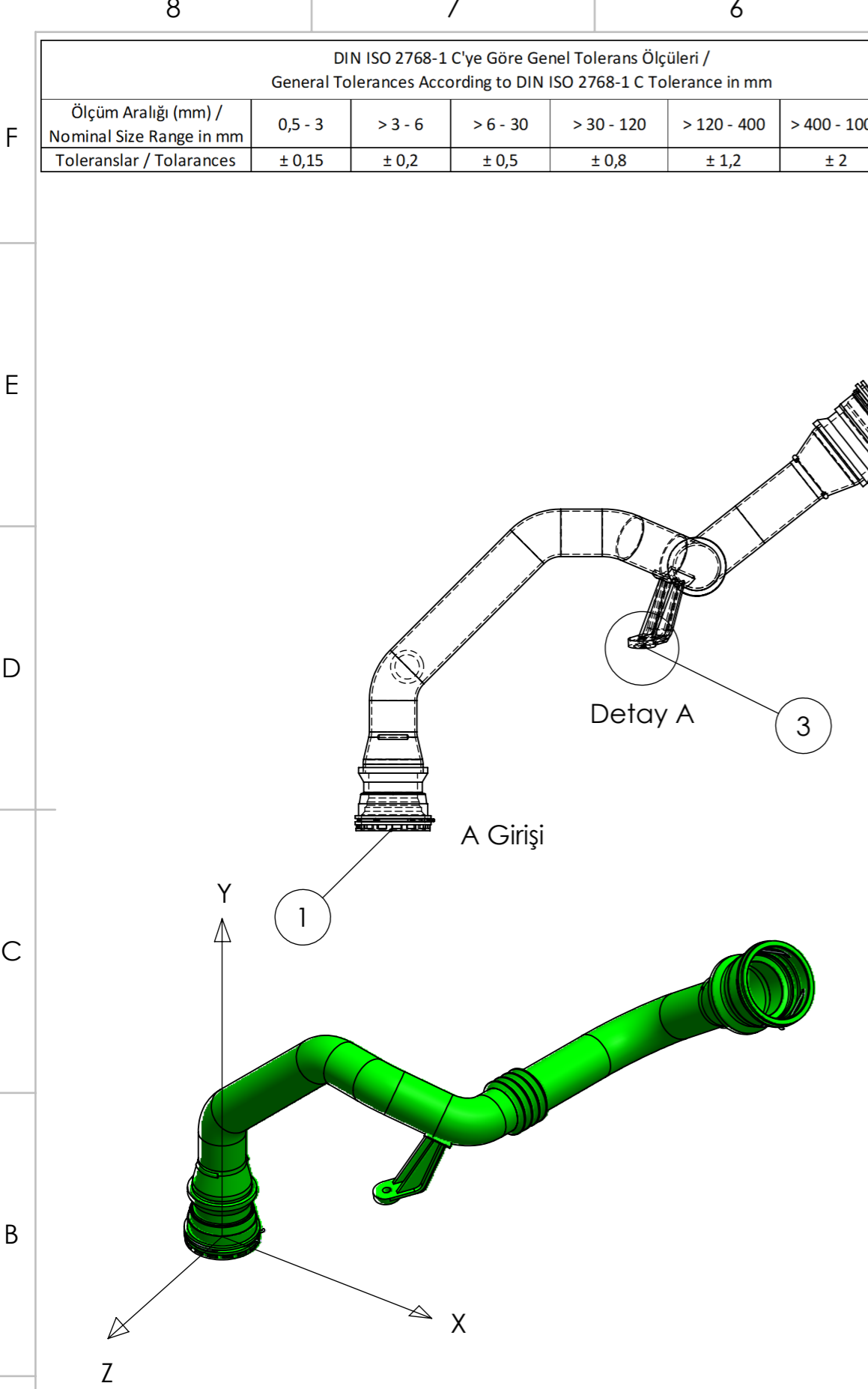

A Girişi Kesiti

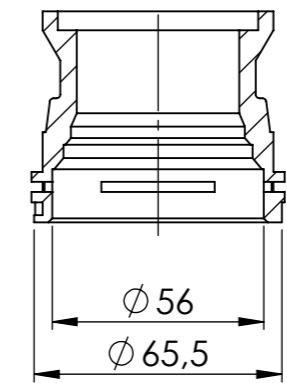

B Girişi Kesiti

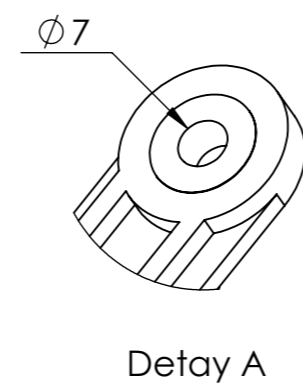
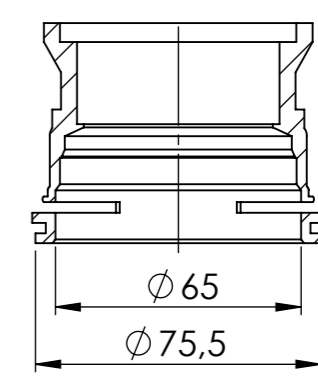

Koordinatlar			
Noktalar	X	Y	Z
1. Nokta	0	0	0
2. Nokta	550	320	-250
3. Nokta	300	135	60

Isı Dayanımı: -40 / +150 °
Çalışma Basıncı: 10 Bar

Revizyon Açıklaması
(A)
(B)
(C)

Bu dokümanın tüm hakları NARIN KAUCUK SAN. TIC. LTD. ŞTİ.'e aittir. NARIN KAUCUK SAN. TIC. LTD. ŞTİ.'nin yazılı izni olmadan kısmen yada tamamen kullanılamaz. 3 şahıslara verilemez.
All rights of this document reserved by NARIN KAUCUK SAN. TIC. LTD. ŞTİ. This drawing can not be copied, distributed and used for any purpose without written permission NARIN KAUCUK SAN. TIC. LTD. ŞTİ.

Ölçek / Scale	Toleranslar / Tolerances	Malzeme / Material		Tarih/ Date	
mm 1:5	Belirtilmeyen Toleranslar ISO 2768-C'ye göre alınmalıdır.	TPC-ET = TEEE		Çizen / Drawing by	Y.E. ÖZENDİ 03.02.2021
Sayfa No / Page No		Ağırlık / Weight (gr)	Sertlik / Shore (ShD)	Kontrol Eden / Controlled by	Y.E. ÖZENDİ 03.02.2021
1/1		640	52	Onaylayan / Approved by	N. TATAR 03.02.2021
 Teknik Resim Üzerinden Ölçü Almayınız.		Parça Adı / Açıklama Part Name / Explanation		Parça Kodu Part Code	
		Turbo Borusu		11469	
		RENAULT FLUENCE 1.5 DCI, RENAULT MEGANE III 1.5 DCI, RENAULT SCENIC III 1.DCI		ERP Kodu / ERO Code	
				-	