

DIN ISO 2768-1 C'ye Göre Genel Tolerans Ölçüleri /
General Tolerances According to DIN ISO 2768-1 C Tolerance in mm

Ölçüm Aralığı (mm) / Nominal Size Range in mm	0,5 - 3	> 3 - 6	> 6 - 30	> 30 - 120	> 120 - 400	> 400 - 1000	> 1000 - 2000
Toleranslar / Tolerances	± 0,15	± 0,2	± 0,5	± 0,8	± 1,2	± 2	± 3

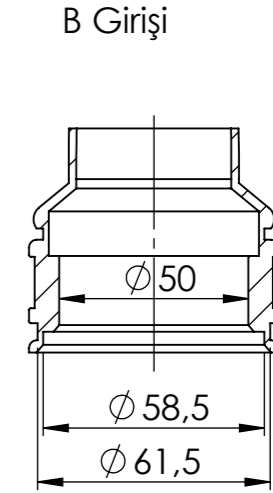
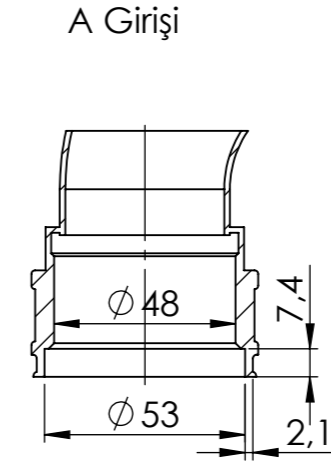
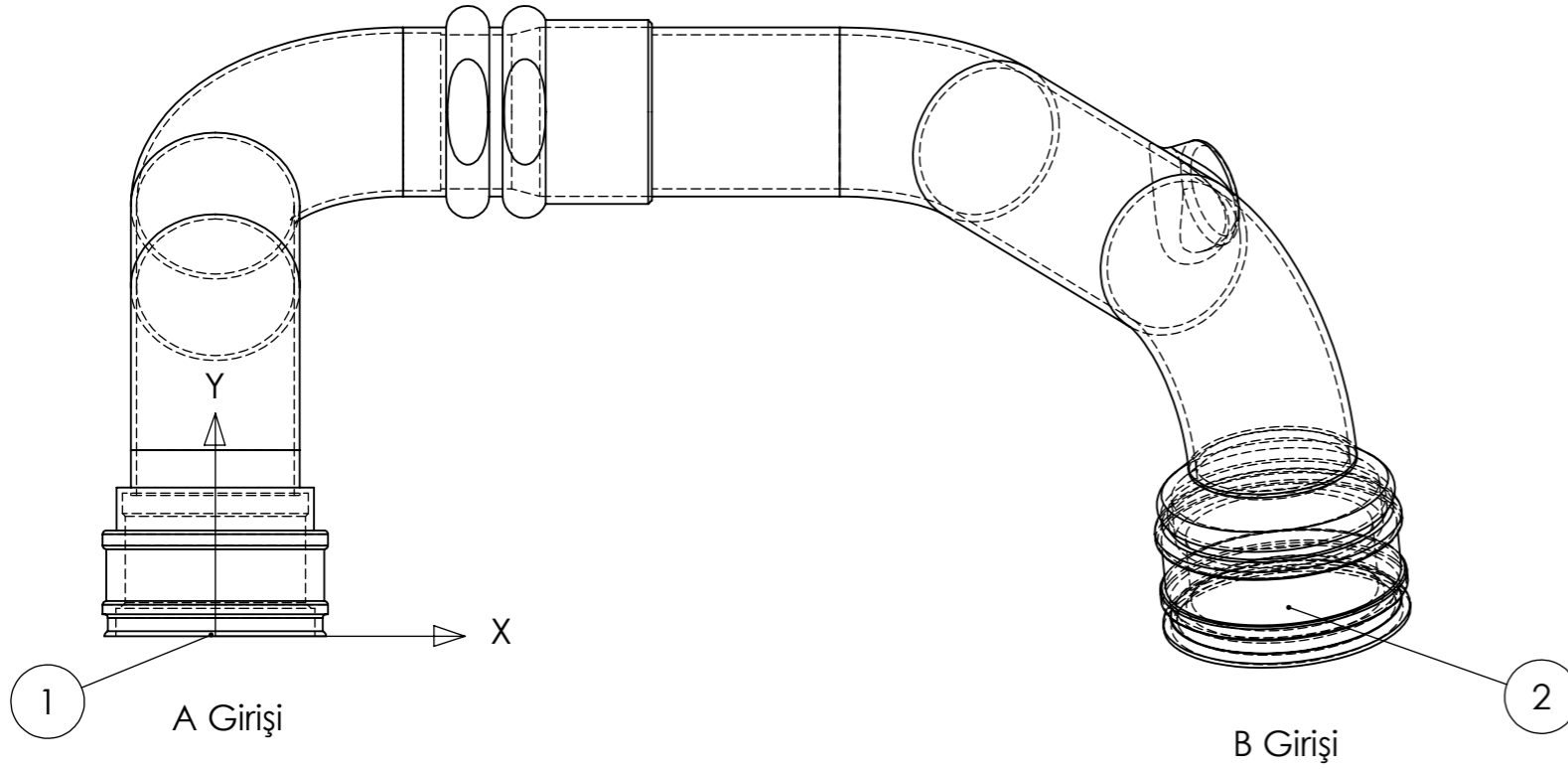

Koordinatlar			
Noktalar	X	Y	Z
1. Nokta	0	0	0
2. Nokta	250	30	-40

* Sayfa yüzeyinde dışarı doğru +Z doğrultusudur.

Isı Dayanımı: -40 / +150 °
Çalışma Basıncı: 10 Bar

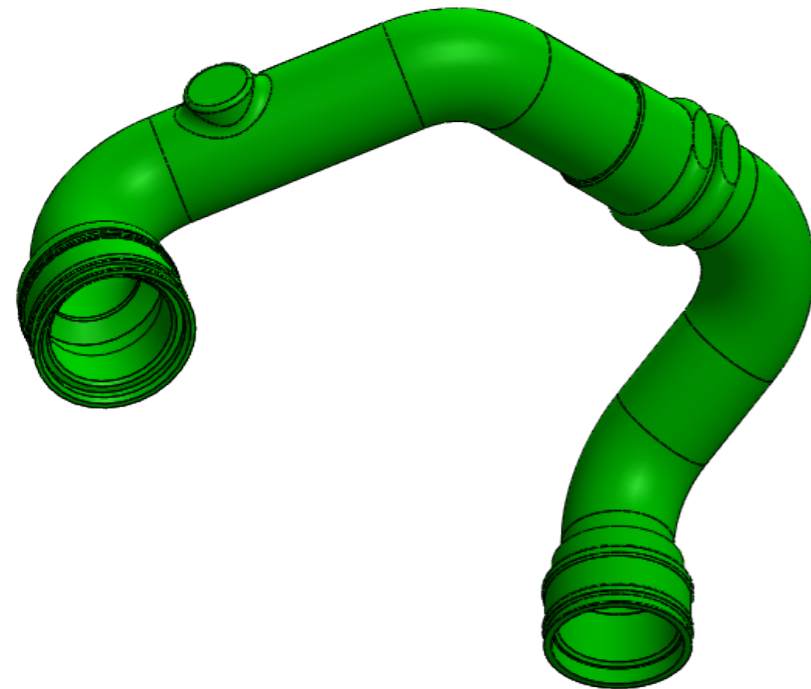

Bu dokümanın tüm hakları NARIN KAUCUK SAN. TIC. LTD. ŞTİ.'e aittir. NARIN KAUCUK SAN. TIC. LTD. ŞTİ.'nin yazılı izni olmadan kısmen yada tamamen kullanılamaz. 3 şahıslara verilemez.
All rights of this document reserved by NARIN KAUCUK SAN. TIC. LTD. ŞTİ. This drawing can not be copied, distributed and used for any purpose without written permission NARIN KAUCUK SAN. TIC. LTD. ŞTİ.

Ölçek / Scale		Toleranslar / Tolerances		Malzeme / Material		Tarih/ Date	
mm 1:2		Belirtilmeyen Toleranslar ISO 2768-C'ye göre alınmalıdır.		TPC-ET = TEEE / NBR		Çizen / Drawing by	Y.E. ÖZENDİ 30.01.2021
Sayfa No / Page No	A3	Teknik Resim Üzerinden Ölçü Almayınız.		Ağırlık / Weight (gr)	Sertlik / Shore (ShD)	Kontrol Eden / Controlled by	Y.E. ÖZENDİ 30.01.2021
1/1				395	52	Onaylayan / Approved by	N. TATAR 30.01.2021
 kauçuk hortum oto paz. san. ve tic. Ltd. Şti.		Parça Adı / Açıklama Part Name / Explanation Turbo Borusu RENAULT MEGANE I / SCENIC I / CLIO II / KANGOO I 1.9DTI.		Parça Kodu Part Code		11548	
				ERP Kodu / ERO Code		-	
				Revizyon Açıklaması		Rev. No	
						00	