

8

7

6

5

4

3

2

1

DIN ISO 2768-1 C'ye Göre Genel Tolerans Ölçüleri /  
General Tolerances According to DIN ISO 2768-1 C Tolerance in mm

Ölçüm Aralığı (mm) / Nominal Size Range in mm	0,5 - 3	> 3 - 6	> 6 - 30	> 30 - 120	> 120 - 400	> 400 - 1000	> 1000 - 2000
Toleranslar / Tolerances	± 0,15	± 0,2	± 0,5	± 0,8	± 1,2	± 2	± 3

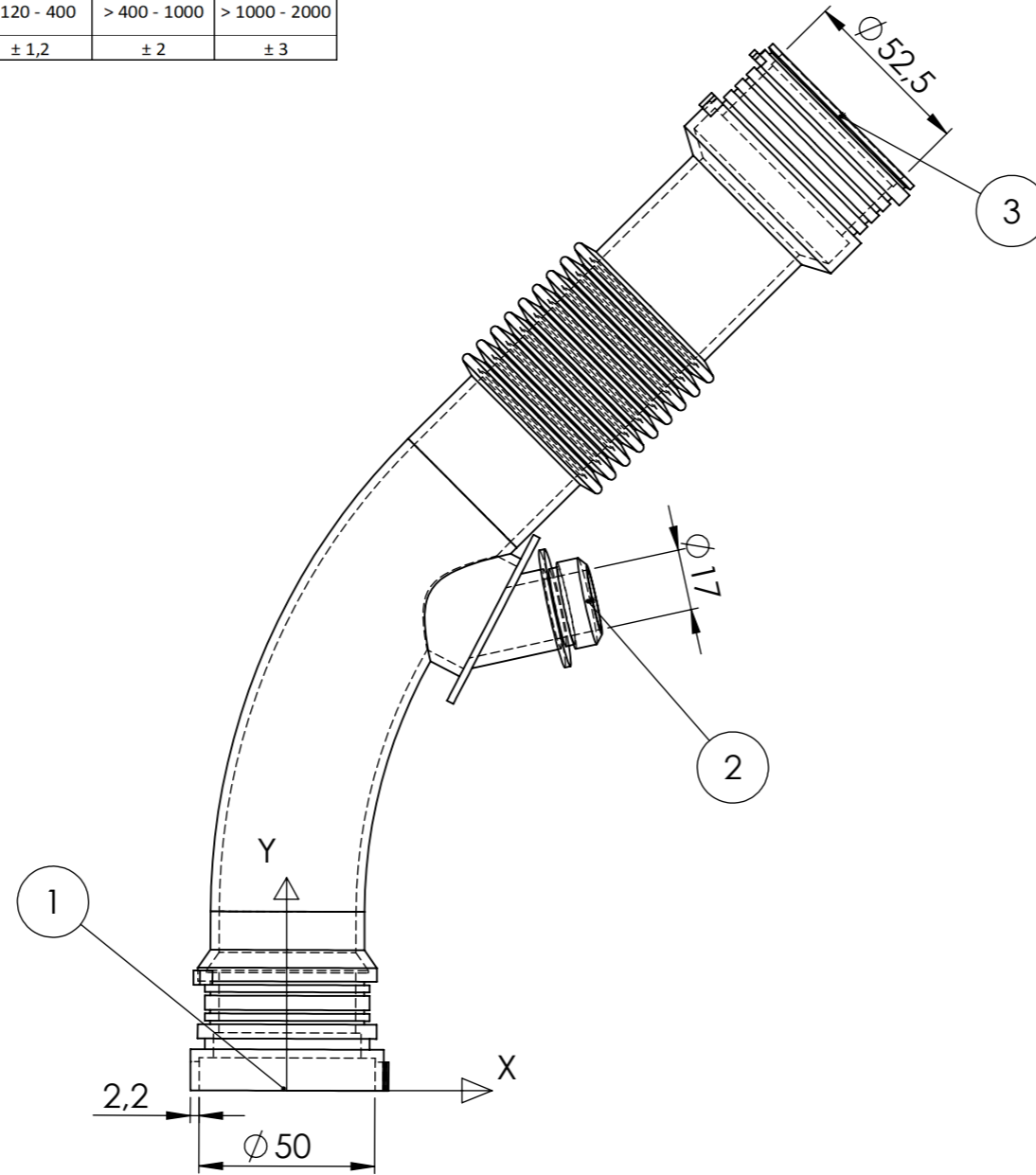

KOORDİNATLAR			
NOKTA	X	Y	Z
1	0	0	0
2	70	105	0
3	200	235	0

Isı Dayanımı: -40 / +150  
Çalışma Basıncı: 10 Bar

(A) (B) (C)

Revizyon  
Açıklaması

Rev. No

00

Tarih/ Date

Çizen /  
Drawing by

Y.E. ÖZENDİ

21.01.2021

Kontrol Eden /  
Controlled by

Y.E. ÖZENDİ

21.01.2021

Onaylayan /  
Approved by

N. TATAR

21.01.2021

Parça Adı / Açıklama Part Name / Explanation

Turbo Borusu

RENAULT MEGANE II / SCENIC II / LAGUNA II 1.5 DCI  
RENAULT KANGOO II 1.5 DCI

11587

ERP Kodu / ERO Code

-

Bu dokümanın tüm hakları NARIN KAUCUK SAN. TIC. LTD. ŞTİ.'e aittir. NARIN KAUCUK SAN. TIC. LTD. ŞTİ.'nin yazılı izni olmadan kısmen yada tamamen kullanılamaz. 3 şahıslara verilemez.  
All rights of this document reserved by NARIN KAUCUK SAN. TIC. LTD. ŞTİ. This drawing can not be copied, distributed and used for any purpose without written permission NARIN KAUCUK SAN. TIC. LTD. ŞTİ.

Ölçek / Scale

mm 1:2

Sayfa No /  
Page No

1/1

A3

Toleranslar / Tolerances

Belirtilmeyen  
Toleranslar ISO  
2768-C'ye göre  
alınmalıdır.

Teknik Resim Üzerinden Ölçü  
Almayınız.

Malzeme / Material

TPC-ET = TEEE

Ağırlık / Weight (gr)

192

Sertlik / Shore (ShD)

52

**narin**  
kaucuk hortum oto paz. san. ve tic. Ltd. Şti.



8

7

6

5

4

3

2

1

F

E

D

C

B

A

F

E

D

C

B

A