

DIN ISO 2768-1 C'ye Göre Genel Tolerans Ölçüleri /  
General Tolerances According to DIN ISO 2768-1 C Tolerance in mm

Ölçüm Aralığı (mm) / Nominal Size Range in mm	0,5 - 3	> 3 - 6	> 6 - 30	> 30 - 120	> 120 - 400	> 400 - 1000	> 1000 - 2000
Toleranslar / Tolerances	± 0,15	± 0,2	± 0,5	± 0,8	± 1,2	± 2	± 3

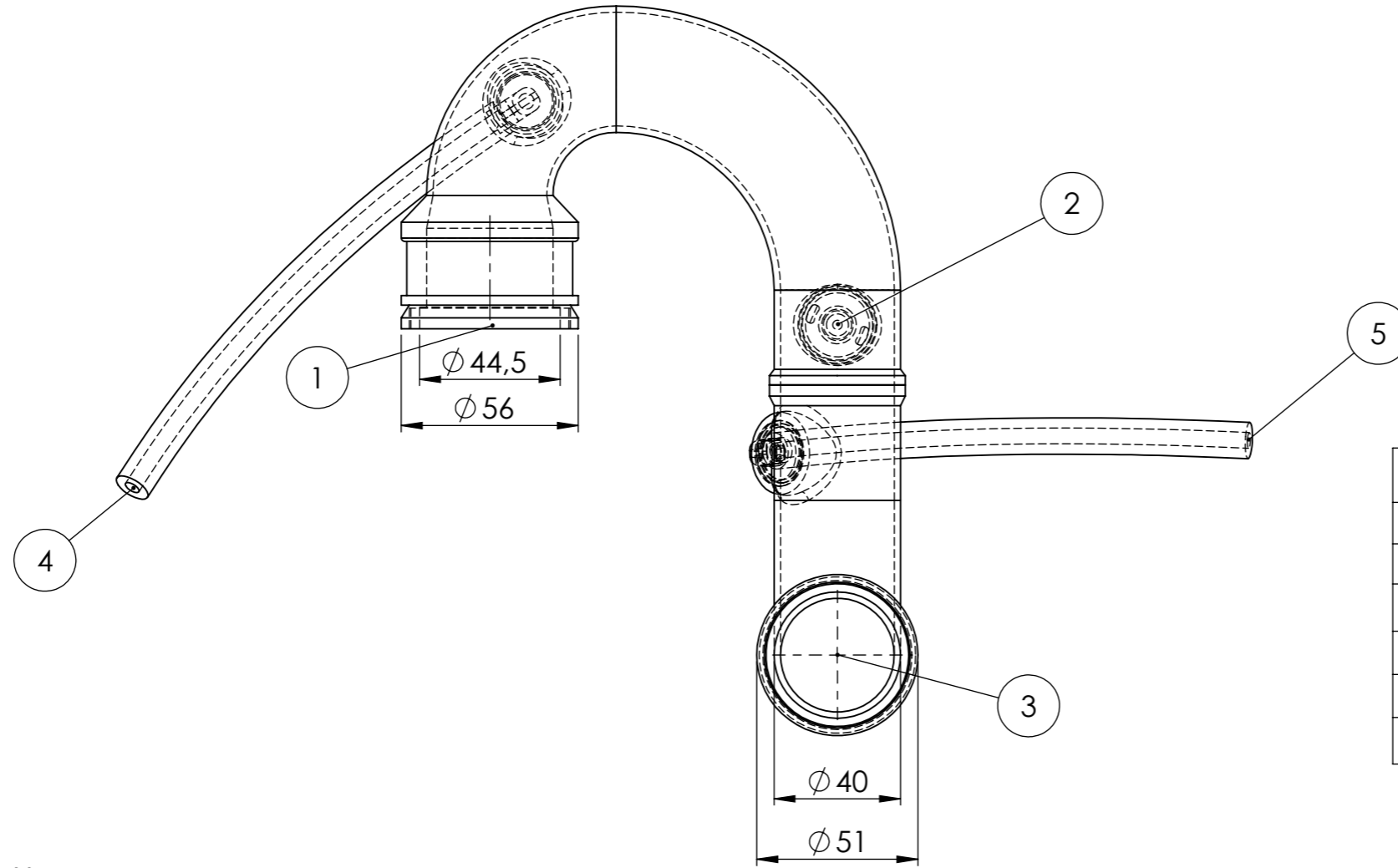

4. ve 5. Girişin Kesiti

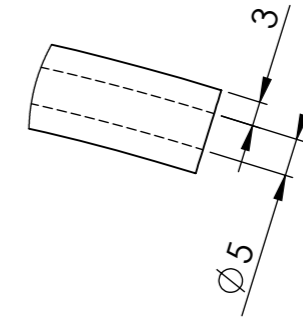

Koordinatlar			
Noktalar	X	Y	Z
1. Nokta	0	0	0
2. Nokta	120	5	-30
3. Nokta	120	-90	70
4. Nokta	-90	-100	120
5. Nokta	250	-30	-130

Isı Dayanımı: -40 / +150 °  
Çalışma Basıncı: 10 Bar

(A) (B) (C)

Revizyon  
Açıklaması

Rev. No

00

Tarih/ Date

Y.E. ÖZENDİ 06.02.2021

Y.E. ÖZENDİ 06.02.2021

N. TATAR 06.02.2021

Parça Kodu Part Code

11729

ERP Kodu / ERO Code

-

Bu dokümanın tüm hakları NARIN KAUCUK SAN. TIC. LTD. ŞTİ.'e aittir. NARIN KAUCUK SAN. TIC. LTD. ŞTİ.'nin yazılı izni olmadan kısmen yada tamamen kullanılamaz. 3 şahıslara verilemez.  
All rights of this document reserved by NARIN KAUCUK SAN. TIC. LTD. ŞTİ. This drawing can not be copied, distributed and used for any purpose without written permission NARIN KAUCUK SAN. TIC. LTD. ŞTİ.

Ölçek / Scale	Toleranslar / Tolerances	Malzeme / Material		Tarih/ Date	
mm 1:3	Belirtilmeyen Toleranslar ISO 2768-C'ye göre alınmalıdır.	TPC-ET = TEEE		Çizen / Drawing by	Y.E. ÖZENDİ 06.02.2021
Sayfa No / Page No		Ağırlık / Weight (gr)	Sertlik / Shore (ShD)	Kontrol Eden / Controlled by	Y.E. ÖZENDİ 06.02.2021
1/1		300	52	Onaylayan / Approved by	N. TATAR 06.02.2021
Parça Adı / Açıklama		Part Name / Explanation		Parça Kodu Part Code	
Turbo Borusu		RENAULT KANGOO I / CLIO II / CLIO III 1.5 DCI RENAULT MODUS / SYMBOL = THALIA 1.5 DCI DACIA LOGAN I / SANDERO I 1.5 DCI, NISSAN MICRA 1.5 DCI		11729	
Teknik Resim Üzerinden Ölçü Almayınız.				ERP Kodu / ERO Code	
				-	

