

8

7

6

5

4

3

2

1

DIN ISO 2768-1 C'ye Göre Genel Tolerans Ölçüleri /  
General Tolerances According to DIN ISO 2768-1 C Tolerance in mm

Ölçüm Aralığı (mm) / Nominal Size Range in mm	0,5 - 3	> 3 - 6	> 6 - 30	> 30 - 120	> 120 - 400	> 400 - 1000	> 1000 - 2000
Toleranslar / Tolerances	± 0,15	± 0,2	± 0,5	± 0,8	± 1,2	± 2	± 3

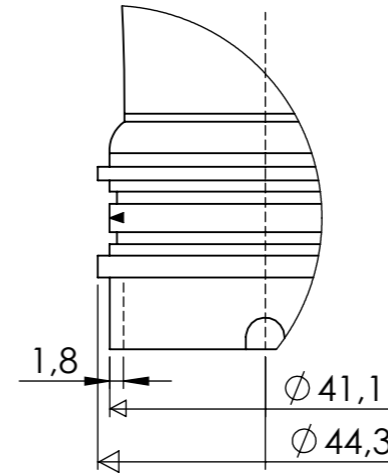
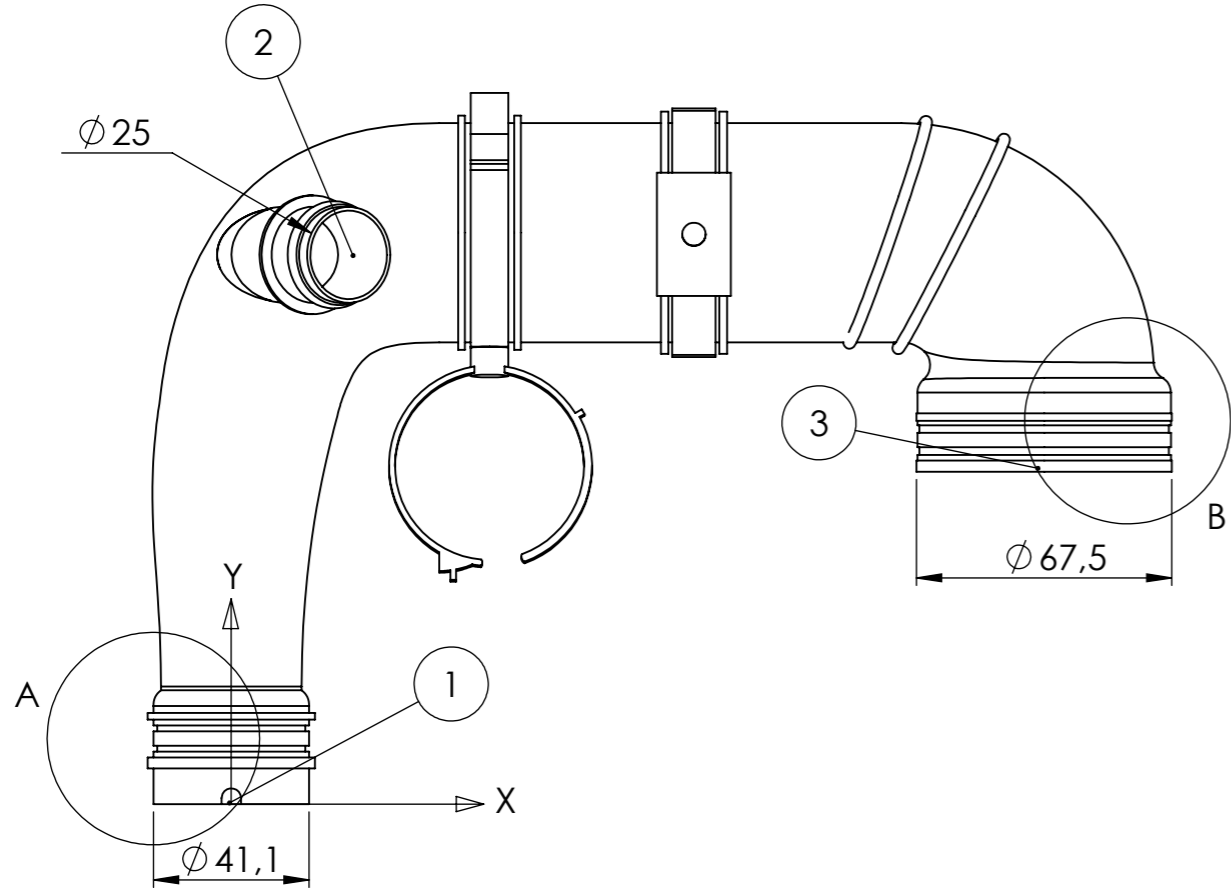

DETAY A  
ÖLÇEK 1 : 1

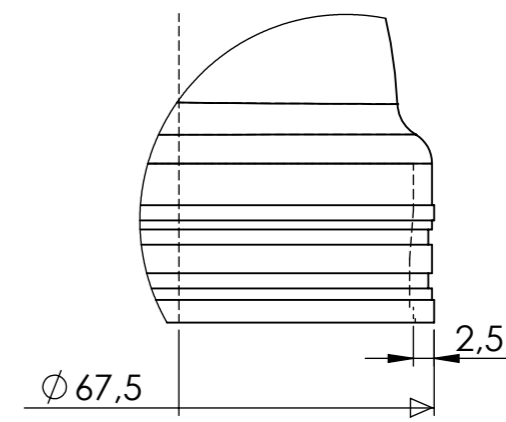

DETAY B  
ÖLÇEK 1 : 1

Koordinatlar			
Noktalar	X	Y	Z
1. Nokta	0	0	0
2. Nokta	16	160	62
3. Nokta	230	83	0

(A) (B) (C)

Isı Dayanımı: -40 / +150 °C

Çalışma Basıncı: 10 Bar

Revizyon  
Açıklaması

Rev. No

00

Tarih/ Date

Y.E. ÖZENDİ 26.01.2021

Y.E. ÖZENDİ 26.01.2021

N. TATAR 26.01.2021

Parça Adı / Açıklama Part Name / Explanation Parça Kodu Part Code

TURBO BORUSU

15048

FIAT PALIO / ALBEA / DOBLO 1.3 MULTIJET  
FIAT PUNTO / IDEA / PANDA 1.3 MULTIJET

ERP Kodu / ERO Code

-

Bu dokümanın tüm hakları NARIN KAUCUK SAN. TIC. LTD. ŞTİ.'e aittir. NARIN KAUCUK SAN. TIC. LTD. ŞTİ.'nin yazılı izni olmadan kısmen yada tamamen kullanılamaz. 3 şahıslara verilemez.  
All rights of this document reserved by NARIN KAUCUK SAN. TIC. LTD. ŞTİ. This drawing can not be copied, distributed and used for any purpose without written permission NARIN KAUCUK SAN. TIC. LTD. ŞTİ.

Ölçek / Scale

mm 1:2

Sayfa No /  
Page No

A3

1/1

Toleranslar / Tolerances

Belirtilmeyen  
Toleranslar ISO  
2768-C'ye göre  
alınmalıdır.

Malzeme / Material

TPC-ET=TEEE

Ağırlık / Weight (gr)

311

Sertlik / Shore (ShD)

52

**narin**  
kaucuk hortum oto paz. san. ve tic. Ltd. Şti.

Teknik Resim Üzerinden Ölçü  
Almayınız.

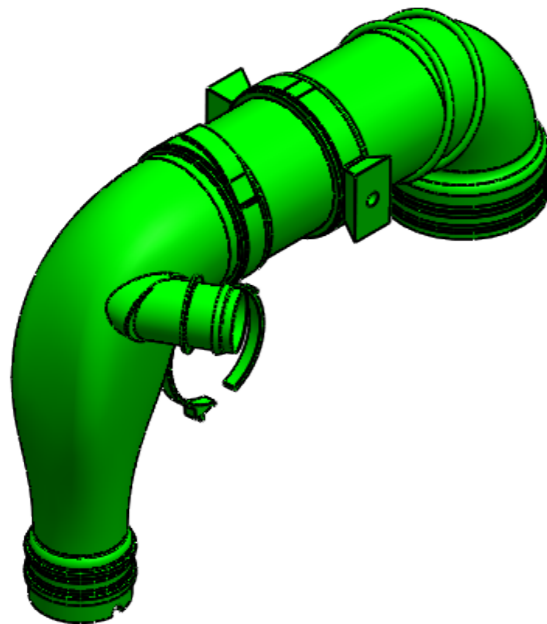

8

7

6

5

4

3

2

1