

DIN ISO 2768-1 C'ye Göre Genel Tolerans Ölçüleri /
General Tolerances According to DIN ISO 2768-1 C Tolerance in mm

Ölçüm Aralığı (mm) / Nominal Size Range in mm	0,5 - 3	> 3 - 6	> 6 - 30	> 30 - 120	> 120 - 400	> 400 - 1000	> 1000 - 2000
Toleranslar / Tolerances	± 0,15	± 0,2	± 0,5	± 0,8	± 1,2	± 2	± 3

2 Nolu Girişin Kesiti

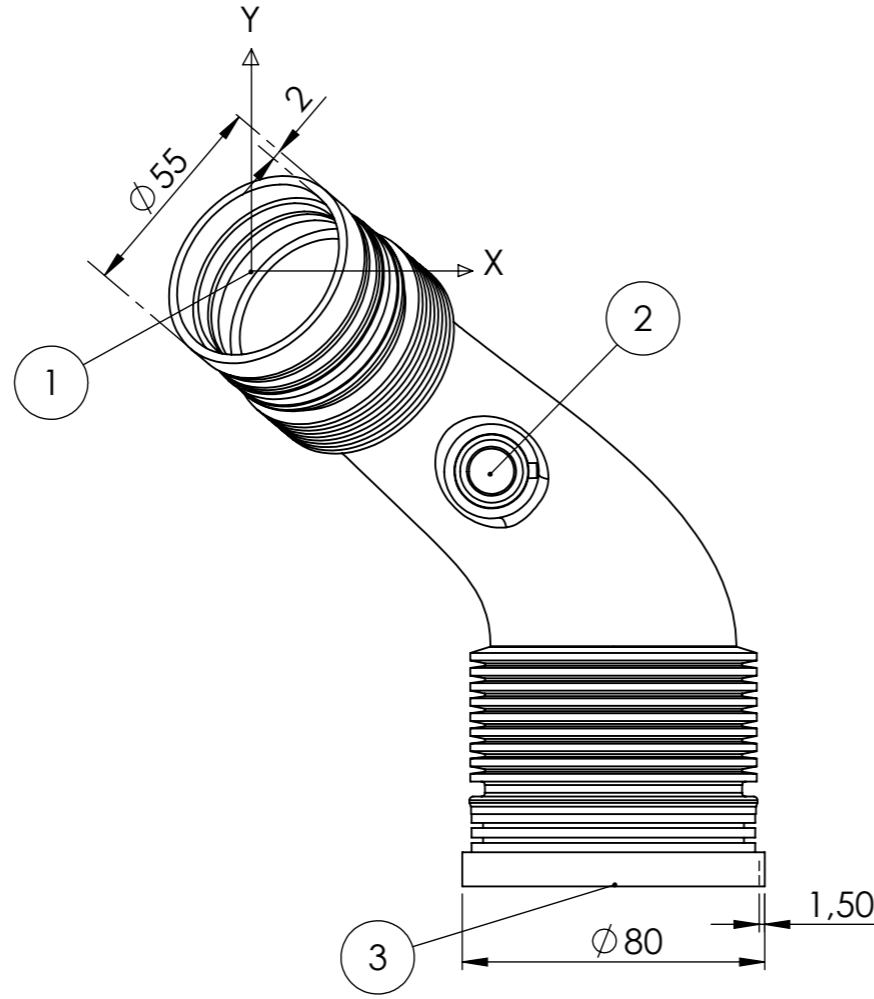
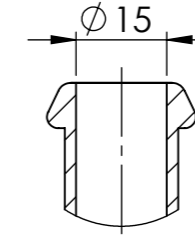

Koordinatlar			
Noktalar	X	Y	Z
1. Nokta	0	0	0
2. Nokta	100	-60	50
3. Nokta	150	-180	40

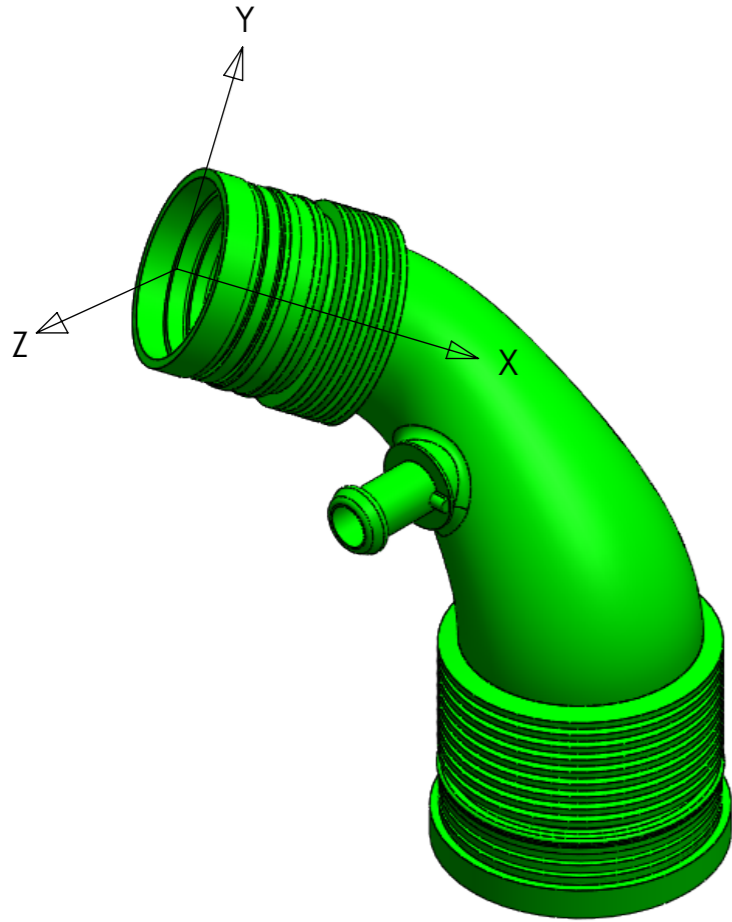

Isı Dayanımı: -40 / +150°
Çalışma Basıncı: 10 Bar

Revizyon Açıklaması

Bu dokümanın tüm hakları NARIN KAUCUK SAN. TIC. LTD. ŞTİ.'e aittir. NARIN KAUCUK SAN. TIC. LTD. ŞTİ.'nin yazılı izni olmadıkça kısmen yada tamamen kullanılamaz. 3 şahıslara verilemez.
All rights of this document reserved by NARIN KAUCUK SAN. TIC. LTD. ŞTİ. This drawing can not be copied, distributed and used for any purpose without written permission NARIN KAUCUK SAN. TIC. LTD. ŞTİ.

Rev. No

00

Ölçek / Scale		Toleranslar / Tolerances	Malzeme / Material		Tarih/ Date	
mm 1:2		Belirtilmeyen Toleranslar ISO 2768-C'ye göre alınmalıdır.	TPC-ET=TEEE		Çizen / Drawing by	Y.E. ÖZENDİ 23.02.2021
Sayfa No / Page No	A3		Ağırlık / Weight (gr)	Sertlik / Shore (ShD)	Kontrol Eden / Controlled by	Y.E. ÖZENDİ 23.02.2021
1/1			178	52	Onaylayan / Approved by	N. TATAR 23.02.2021
 kauçuk hortum oto parçaları san. tic. ltd. şti.		Teknik Resim Üzerinden Ölçü Almayınız.	Parça Adı / Açıklama Part Name / Explanation		Parça Kodu Part Code	
			Turbo Borusu		15445	
			FIAT LINEA / NEW DOBLO 1.6 MULTIJET		ERP Kodu / ERO Code	
					-	