

8

7

6

5

4

3

2

1

DIN ISO 2768-1 C'ye Göre Genel Tolerans Ölçüleri /  
General Tolerances According to DIN ISO 2768-1 C Tolerance in mm

Ölçüm Aralığı (mm) / Nominal Size Range in mm	0,5 - 3	> 3 - 6	> 6 - 30	> 30 - 120	> 120 - 400	> 400 - 1000	> 1000 - 2000
Toleranslar / Tolerances	±0,15	±0,2	±0,5	±0,8	±1,2	±2	±3

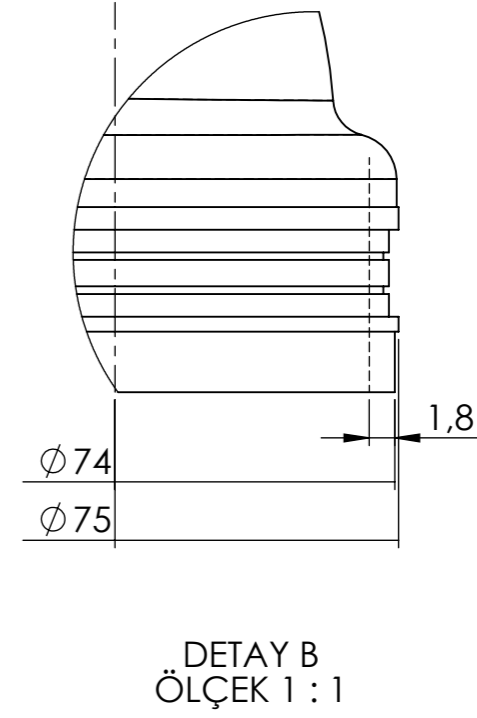
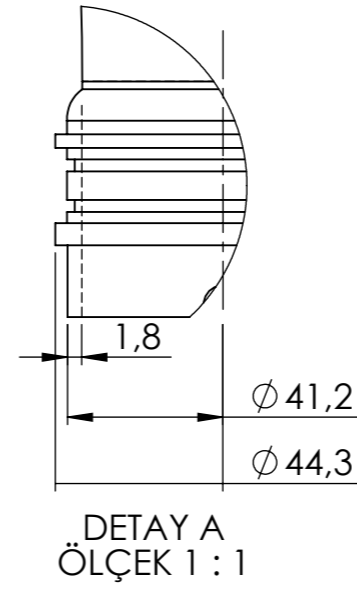
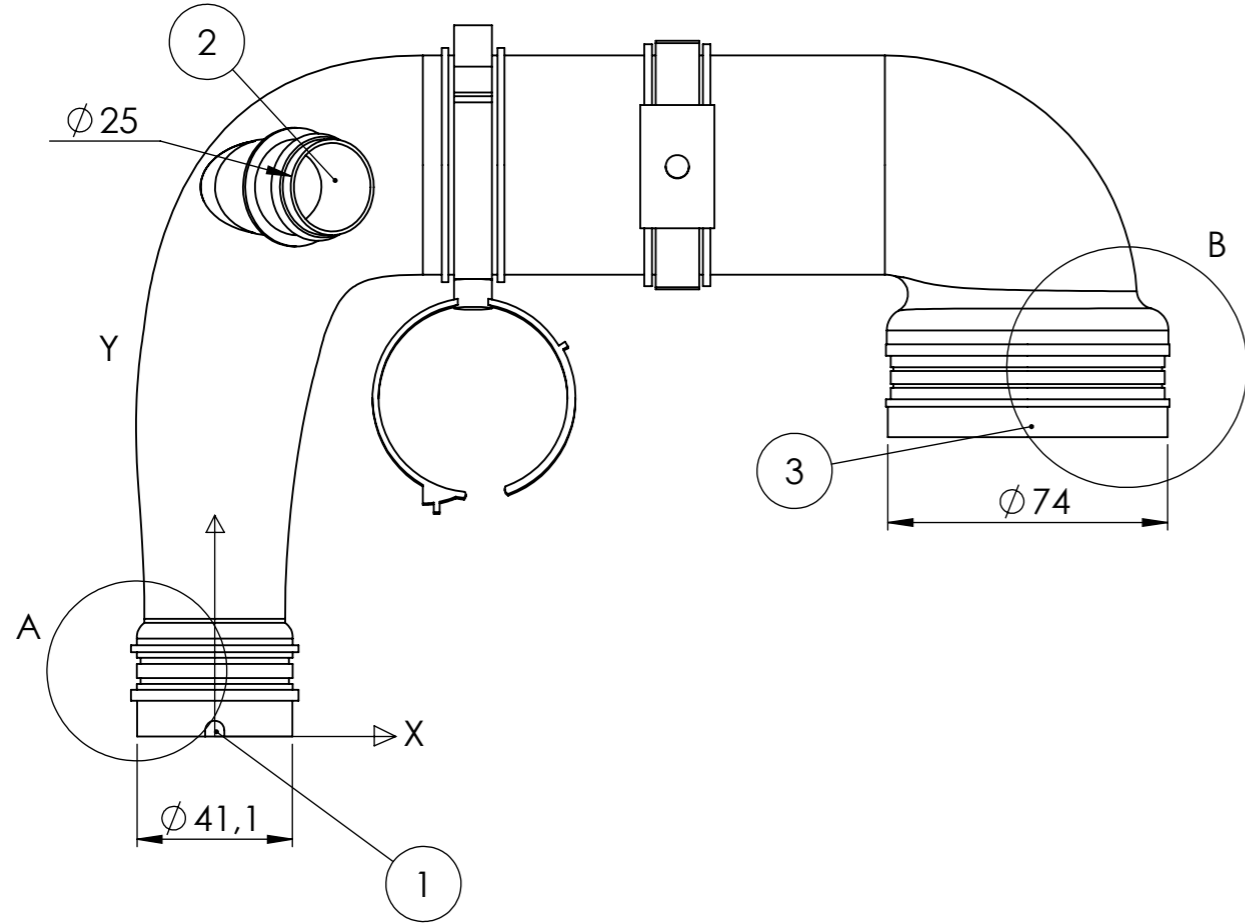

Koordinatlar			
Noktalar	X	Y	Z
1. NOKTA	0	0	0
2. NOKTA	16	160	62
3. NOKTA	220	73	0

Isı Dayanımı: -40 / +150

Çalışma Basıncı: 10 Bar

(A) (B) (C)

Revizyon  
Açıklaması

Rev. No

00

Bu dokümanın tüm hakları NARIN KAUCUK SAN. TIC. LTD. ŞTİ.'e aittir. NARIN KAUCUK SAN. TIC. LTD. ŞTİ.'nin yazılı izni olmadıkça kısmen yada tamamen kullanılamaz. 3 şahıslara verilemez.  
All rights of this document reserved by NARIN KAUCUK SAN. TIC. LTD. ŞTİ. This drawing can not be copied, distributed and used for any purpose without written permission NARIN KAUCUK SAN. TIC. LTD. ŞTİ.

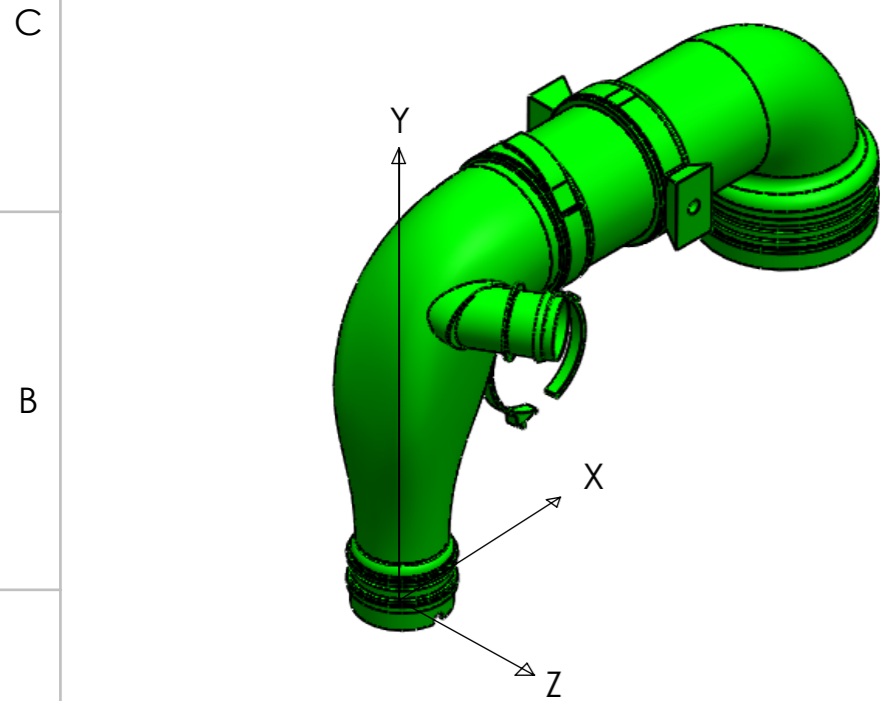

Ölçek / Scale

mm 1:2

Sayfa No /  
Page No

A3

1/1

Toleranslar / Tolerances

Belirtilmeyen  
Toleranslar ISO  
2768-C'ye göre  
alınmalıdır.

Malzeme / Material

TPC-ET=TEEE

Ağırlık / Weight (gr)

325

Sertlik / Shore (ShB)

52

Çizen /  
Drawing by

Y.E. ÖZENDİ

24.01.2021

Kontrol Eden /  
Controlled by

Y.E. ÖZENDİ

24.01.2021

Onaylayan /  
Approved by

N. TATAR

24.01.2021

Parça Adı / Açıklama

Part Name / Explanation

Parça Kodu Part Code

FIAT TURBO BORUSU

FIAT FIORINO / PUNTO EVO 1.3 MULTIJET  
FIAT DOBLO / GRANDE PUNTO 1.3 MULTIJET  
ALFA ROMEO MITO 1.3 MULTIJET

15507

ERP Kodu / ERO Code

-

**narin**  
kaucuk hortum oto paz san ve tic ltd sti

Teknik Resim Üzerinden Ölçü  
Almayınız.

8

7

6

5

4

3

2

1

A

B

C

D

E

F